

SIMEM



**ДЖАМПЕР - НОВЫЙ МОДЕЛЬНЫЙ РЯД МОБИЛЬНЫХ БЕТОННЫХ ЗАВОДОВ
МАЛОЙ И СРЕДНЕЙ ПРОИЗВОДИТЕЛЬНОСТИ**

БЕТОННЫЕ ЗАВОДЫ



ДЖАМПЕР

Компания СИМЕМ (Италия) добавила в свой модельный ряд новую линию мобильных бетонных заводов компактного размера JUMPER (ДЖАМПЕР), предназначенных для перевозки на открытых платформах стандартных грузовиков. Эти заводы идеально подходят для установки на рабочих площадках для производства небольших объемов бетона.

Новая линия заводов представлена моделями ДЖАМПЕР 750, ДЖАМПЕР 1500, ДЖАМПЕР 2500 и ДЖАМПЕР Д1, причем последний относится к категории заводов называемой «сухой загрузки» - предназначен для загрузки и смешивания сухих компонентов с водой непосредственно в автобетоносмесителе.

Основными достоинствами, которые характеризуют эти заводы лучше всего, являются компактность их конструкции, быстрая установка и мобильность, отсутствие необходимости подготовки фундаментных бетонных оснований.

В базовой комплектации все заводы укомплектованы компактным 4-х секционным складом заполнителей с общей вместимостью 20 или 35 м³ (опционально 50 м³).

Заводы модельного ряда ДЖАМПЕР, кроме завода Д1, были разработаны таким образом, чтобы при необходимости их можно было использовать в различных климатических зонах. Это достигается благодаря установке обшивки (из панелей-сэндвич) обеспечивающей защиту смесительной платформы, дозирующих устройств и бункеров склада инертных материалов при неблагоприятных погодных условиях.





Завод сухой загрузки ДЖАМПЕР Д1 в базовом исполнении укомплектован опорной рамой, наклонным ленточным транспортером, 4-х бункерным складом инертных материалов, дозирующими устройствами цемента и воды, системой управления. В стандартную конфигурацию завода входит аспирационная система с пылеулавливающим колпаком из пластика.





ДЖАМПЕР 750, самый маленький завод модельного ряда ДЖАМПЕР, комплектуется планетарным бетоносмесителем САН 750 с объемом $0,5 \text{ м}^3$ по выходу уплотненного бетона за 1 цикл. Стандартный комплект поставки включает устройства дозирования цемента и инертных материалов, расходомер для воды. Как и другие модели завод имеет наклонный ленточный транспортер и 4-х бункерный склад инертных материалов. В стандартной версии, для увеличения продолжительности срока службы, завод изготавливается с полностью оцинкованными металлоконструкциями, включая опорную раму и бункера склада инертных. Как вариант возможна поставка ДЖАМПЕР 750 в бюджетном исполнении – полностью окрашенный, без кабины управления.



Заводы ДЖАМПЕР 1500 и 2500 оборудованы двухвальными смесителями MSO с объемом, соответственно, $1,0 \text{ м}^3$ и $1,7 \text{ м}^3$ по выходу уплотненного бетона за 1 цикл. В отличие от ДЖАМПЕР 750 эти заводы комплектуются дозатором для 2-х типов химических добавок и весами для воды. На каждый тип завода устанавливается соответствующая автоматизированная система управления. ДЖАМПЕР 750 комплектуется АСУ SIMEM@TIC COMPACT - блок управления с программируемой микропроцессорной панелью с ЖК-дисплеем, индикаторами веса и клавиатурой. На модели ДЖАМПЕР 1500/2500/Д1 устанавливается SIMEM@TIC Rmx Pro - АСУ разработанная для управления заводами производящими товарный бетон (для Д1 - в специальной версии).



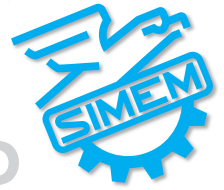

ДЖАМПЕР

УДОБСТВО ПРИ ТРАНСПОРТИРОВКЕ И МОНТАЖЕ

Удобство при транспортировке и во время монтажа на рабочей площадке – эти базовые принципы неизменно учитываются для всех типов мобильных заводов SIMEM на каждом этапе от проектирования до производства.

Заводы ДЖАМПЕР могут перевозиться с одной рабочей площадки на другую в открытых платформах стандартных грузовиков или в 40-футовых контейнерах, что делает их транспортировку простой и экономичной. Все модели заранее оборудованы электрическими кабелями с электрошкафами и гидравлической системой с гидравлической подводкой, что позволяет очень быстро перевести каждый завод из транспортного в рабочее положение.



ТЕХНИЧЕСКИЕ ХАРАКТЕРИСТИКИ

Модель Джампер		750	1500	2500	Д1
Производительность	м³/ч	30	45	80	65
Объем смесителя по выходу (уплотн. бетона)	м³	0,5	1,0	1,7	2,5
Склад инертных материалов	кол-во бункеров	4	4	4	4
Бетоносмеситель	модель	SUN 750	MSO 1500	MSO 2500	/
Высота разгрузки	м.	4,2	4,2	4,2	4,2
Цементные силосы	кол-во, максимум	до 2-х	до 4-х	до 4-х	до 4-х

JUMPER-RUS-07/12

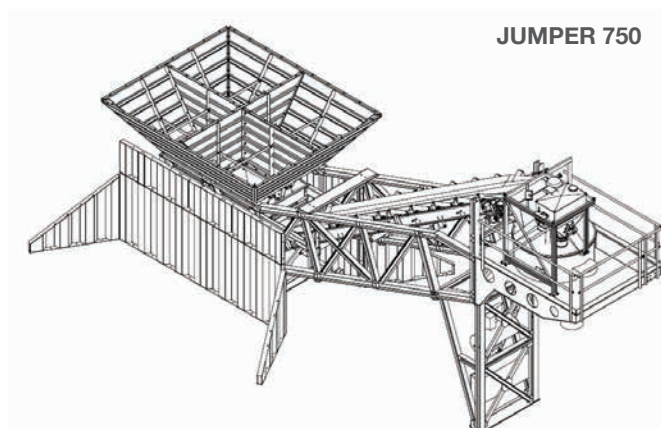

JUMPER 1500/2500

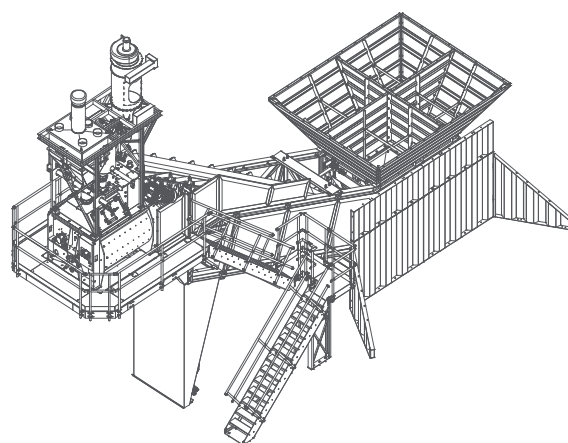

JUMPER D1

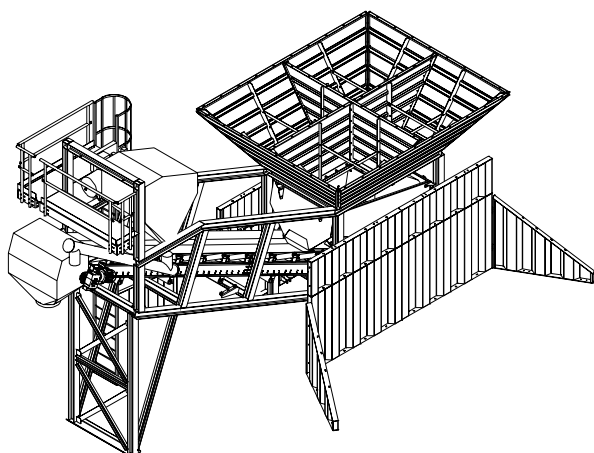

ООО "ТехНоосфера"

представитель компании **SIMEM** в России и СНГ

Россия, 115191, г. Москва, ул. Серпуховский Вал, 19

Тел.: +7 495 980 8340 - Факс: +7 495 980 8343

www.technoosfera.ru - sales@technoosfera.ru

